

# DEPOIS DA CHUVA



TEATRO E MARIONETAS DE  
Mandrágora

# INDÍCE

2 - Sinopse

3 - Descrição

4 - Fotos

5 - Direção Artística

6 - Características

7 - Raider Técnico

8 - Informações e contactos

# SINOPSE

Numa terra diferente, mas ainda assim igual a muitas outras, as pessoas estavam sempre a olhar para cima. Poderíamos pensar que gostavam de admirar as nuvens ou as estrelas, que gostavam de ver os pássaros ou mesmo a chuva a cair.

Mas existia outra razão bem mais forte: o medo que o céu lhes caísse em cima!

Depois da Chuva, é uma reflexão sobre o que leva o homem a transitar entre territórios, a passar fronteiras, questionando os impulsos, as experiências e os destinos em causa. Uma análise poético-simbólica sobre as migrações dos nossos tempos, para chegar às razões que levam o homem a entregar-se ao processo de transformação interior, social e familiar implícito...

O que se vê e se sente quando se é forçado a deslocar para um local incerto? Como se lida com a incerteza? E quando já não há esperança? Este é o exercício a que convidamos o público a fazer connosco.



# DESCRIÇÃO

Este espetáculo conduz-nos ao deslocamento forçado de uma família. Uma viagem que parece nunca ter fim.

Esta é uma história feita de seres humanos e destinos. Esta história fala sobre uma terra, sobre pessoas de sorrisos felizes, mas de olhares postos no céu. Nesta terra o céu é um perigo. Esta gente vê-se forçada a fugir. E pelo olhar de um jovem casal e uma criança percorremos esta viagem. À medida que o controlo e a violência das fronteiras se impõem, esta família traça um caminho perigoso para chegar a um abrigo.

A viagem irá conduzi-los para muito longe, é uma viagem longa, tem suas regras e armadilhas, e eles terão de enfrentar aquilo que nem podiam imaginar. Vão conhecer a esperança, mas também a desesperança. Esta criação explora as figuras, as sombras e as marionetas, numa simbiose com o ator e a música cénica.





# FICHA ARTÍSTICA

## Direção Artística e Plástica

Clara Ribeiro

## Interpretação

Clara Ribeiro, Hélder Duarte

## Marionetas

Sofia Rio

## Cenografia

Cirilo Reis

## Ojetos Cénicos

Hélder Duarte, Patrícia Costa,

Rúben Gomes, Sofia Rio

## Música Cénica

Hélder Duarte

## Figurinos

Jordan Santos

## Assistente de Figurinos

Beatriz Filomeno

## Assistente de Confeção

Clementina Delgado

## Pintura de Marionetas

Miguel Tepes

## Desenho de Luz

César Cardoso

## Vídeo Promocional

Paulo Pinto

## Fotografia de Cena

Pedro Sardinha

## Comunicação

Mafalda Martins

## Produção Executiva

Hélder Duarte

## Produção

Teatro e Marionetas Madrágora

## Apoio

Câmara Municipal de Gondomar

Câmara Municipal de Espinho

# CARACTERÍSTICAS

**Designação** - Depois da Chuva

**Género** - Espetáculo de marionetas

**Duração** - 1h - Em atualização

**Classificação etária** - Maiores de 6 anos

**Público alvo** - Maiores de 6 anos

**Máximo público** - 200 - Em atualização

**Recomendado** - Espaços convencionais

**Estreia** - 2023

# APRESENTAÇÃO

O Teatro e Marionetas de Mandrágora é uma companhia profissional de teatro de marionetas com direção artística de Clara Ribeiro e Filipa Mesquita e direção plástica de enVide neFelibata. A Companhia foi fundada a 2 de abril de 2002. Na simbiose de uma linguagem simbólica que conjuga o património e o legado tradicional com o pensamento e a dinâmica da sociedade contemporânea, num diálogo nem sempre pacífico surge um elemento fundamental, a marioneta. Este elemento apoia-nos na procura de uma identidade cultural própria.

O nosso objetivo é o de descobrir as potencialidades estéticas, plásticas, cénicas e dramáticas da marioneta em si mesma, como em relação com o ator e nessa descoberta explorar a dramaturgia que nos caracteriza: a de explorar a cultura, a crença e a lenda aliada à urbe, à exploração tecnológica e à velocidade da aldeia global.

Ao longo do nosso percurso artístico têm sido diversas as propostas quer nos públicos; adulto, jovem, escolar e familiar; quer na formação de base ou especializada. Uma das nossas grandes apostas é a digressão nacional e internacional dos projetos. Descentralização, trabalho comunitário, criação em parceria e a valorização social e inclusiva são preocupações preponderantes no nosso quotidiano.

Descentralização, trabalho comunitário, criação em parceria e a valorização social e inclusiva são preocupações preponderantes no nosso quotidiano. Age com vista a reforçar laços de conhecimento da sua equipa artística; intervir na sociedade dinamizando-a culturalmente alargando a sua intervenção a todas as faixas etárias.

# RAIDER TÉCNICO

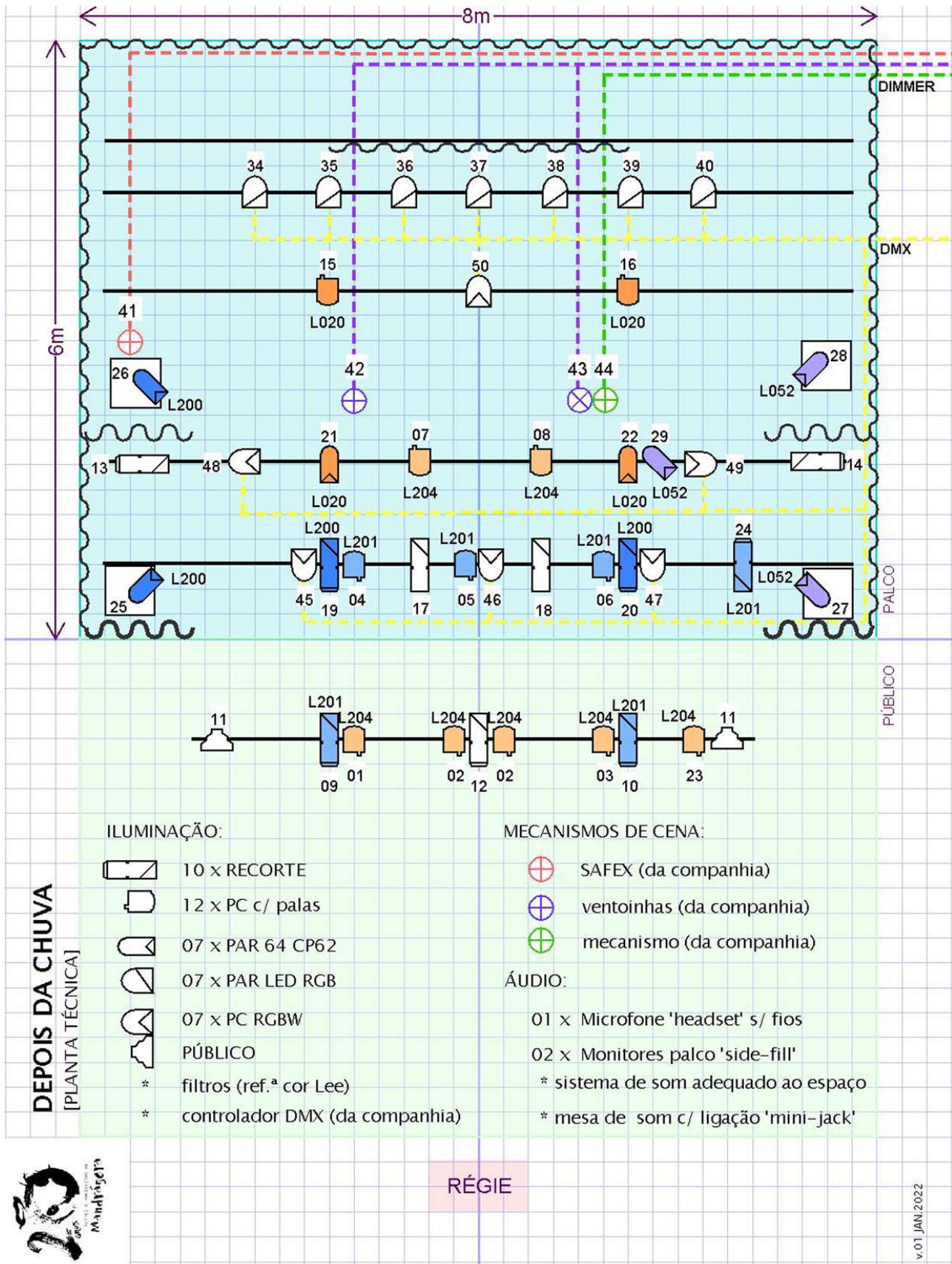



# TEATRO E MARIONETAS DE MANDRÁGORA

Associação Cultural e Recreativa Teatro e Marionetas Mito do Homem Plantado  
(Marionetas de Mandrágora) / Associação sem fins lucrativos (isenta de IVA)

## Direção

Direção Artística - 914 514 756 - Clara Ribeiro

Direção Artística - 938 438 097 - Filipa Mesquita

Direção Plástica - 938 940 122 - enVide neFelibata

Produção Executiva - 917 490 643 - Hélder David Duarte

[ chamadas para rede móvel nacional ]

geral@marionetasmandragora.pt

www.marionetasmandragora.pt

## Residência da Companhia

FACE - Fórum de Arte e Cultura de Espinho

R. 41 / Av. João de Deus

4500 Espinho

Portugal

## Para Efeitos de Faturação / Sede

Teatro e Marionetas de Mandrágora

R. do Quinéu, 75

4510-122 Jovim, Gondomar

Portugal

NIF 506 322 076

CONTA 2074 0054 8823 0

NIB 0035 2074 0000 5488 2304 9

IBAN PT50 0035 2074 0000 5488 2304 9

BIC/SWIFT CGDIPTPL

TEATRO E MARIONETAS DE  
**Mandrágora**